

# AUNIS

## WOHNEN





# AUNIS

## Inhaltsverzeichnis

	Seite
Programmeinführung, Ausführungsübersichten, wichtige Hinweise	2-3
Vorschlagskombinationen	4-5
Lowboards	6-7
Media-Zubehör für Lowboards	8-9
Sideboards, Highboards, Vitrine	10-11
Hängeelemente	12
Glas-Rückwände für Low-, Side-, Highboards, Vitrine und Hängeelemente	13
Regale, Glas-Rückwände für Regale	14
Zubehör für Elemente, Beleuchtung	15-16
Speisen, Couchtische	17
<b>Allgemeine Informationen:</b>	
Schaltmöglichkeiten für Beleuchtung	18-19
Sonderanfertigungen, Sonderartikel	20
Wichtige Hinweise: Wandbeschaffenheit / Montageanleitung	21

### Urbane Natur

Aunis ist im Spannungsfeld geboren: Es vereint Urbanität und Natürlichkeit in einer formvollendeten Designlinie. Schlicht und raffiniert zugleich, setzt das wegweisende Design einen Maßstab für clevere Platzoptimierung in ästhetischer Perfektion. Aunis ist fürs Wohnen, Speisen und Leben gemacht.

### Effizientes Design

Seine kompakte und zugleich feine Form mit konisch zulaufendem Korpus macht Aunis unverkennbar. Spielend meistert es architektonische Herausforderungen, denn das Konzept hat auf wenig Raum viel zu bieten. Smarte Schiebetüren tragen zur Exzellenz in Sachen effizienter Raumnutzung bei.

### Massive Freude

Das charismatische Design verbindet das edle Holz massiver Fronten mit zarten Glaseinsätzen und markanten Lackakzenten. Nach Stil und Geschmack kombiniert man die Wärme von Natureiche oder Eleganz von Nussbaum mit Strukturlack in kühlem Anthrazit.

### Große Vielfalt

Aunis platziert Kommoden mit raffiniert asymmetrisch eingesetztem Glas neben großzügige Vitrinen und Hängeelemente, die auf Augenhöhe zum Blickfang werden. Das Konzept sieht aber auch eine interessante Verschränkung von Elementen vor: So werden beispielsweise die Linien von Vitrinenfächern in Form von Regalborden fortgeführt.

### Viel Komfort

Als urbanes Programm hat das multifunktionale Aunis natürlich eine ansprechende technische Ausstattung wie den praktischen IR-Repeater an Bord. Per Fernbedienung funktioniert auch die integrierbare LED-Beleuchtung mit Farbwechsel – sie zaubert das perfekte Ambiente für jede Stimmung.

## Ausführungsübersichten

Ausführungs-Nr.	Außenkorpus und Front / Abdeckplatte	Preisgruppe	Ausführungs-Nr.	Akzentfront, Abdeckplatte
<b>2442</b>	Natureiche massiv Roheffekt / Natureiche Roheffekt	<b>I</b>	<b>2333</b>	Strukturlack anthrazit
<b>1873</b>	Nussbaum massiv / Kernnussbaum	<b>II</b>		

Innenkorpus, Innenausstattung und Regalrückwand grundsätzlich in Lack grau

## Wichtige Hinweise

### Glasausführungen:

Glasfronten und Glasböden hinter Fronten aus grau getöntem Glas.  
Optionale Glas-Rückwand von Low-, Side-, Highboards, Vitrine, Hängeelementen und Regalen aus satiniertem Glas, anthrazit hinterlackiert.

### Rückwände:

Rückwände von Low-, Side-, Highboards, Vitrine, Hängeelementen und Regalen in Lack grau.  
Elemente mit Glasausschnitt und Regale wahlweise mit Glas-Rückwänden (aus satiniertem Glas, anthrazit hinterlackiert) lieferbar.

### Abdeckplatten:

Abdeckplatten wahlweise in Holzausführung (furniert) oder in Strukturlack anthrazit.

### Standard-Innenausstattung:

Hinter Türen sind im Abstand von 2 Rastern Holz-Einlegeböden und hinter Glastüren Glas-Einlegeböden eingeplant.

### Hängeelemente:

Werden Elemente als Hängeelemente eingeplant, so ist ein Hängebeschlag zu bestellen.  
Hängeelemente grundsätzlich inkl. Hängebeschlag.

### Schubkastenzargen in grau

### Kombinationen von bodenstehenden und hängenden Elementen:

Werden bodenstehende und hängende Elemente innerhalb einer Möbelplanung kombiniert, dürfen bauseits im Bereich der bodenstehenden Elemente keine Sockelleisten vorhanden sein bzw. müssen entfernt werden.

### Max. Belastung:

Max. Belastung von Holz- und Glasböden, Holz- und Glasborden (bis 70,4 cm Breite) sowie Schubladen: 25 kg

Max. Belastung von Holz- und Glasböden sowie Holz- und Glasborden (zwischen 70,4 und 105,6 cm Breite): 15 kg; ab 105,6 cm Breite: 10 kg

Max. Belastung von Abdeckplatten: 35 kg pro laufendem Meter für bodenstehende Elemente. Bitte beachten Sie zudem ggf. vorhandene max. Belastungsangaben bei einzelnen Typen im Innenteil!

**hülsta-SoftFlow:** Schubladen auf Unterflurkugelführung mit Vollauszug und gedämpftem Selbsteinzug

**hülsta-MagicClose:** alle Holz-Drehtüren mit gedämpftem Türanschlag

## Innenausstattung bei Low- und Sideboards

### Innenausstattung bei Low- und Sideboards:

Hinter der äußeren Drehtür bei Low- und Sideboards befindet sich 1 Einlegeboden und im Fach hinter den Glasausschnitten der Schubladen 1 Metallstütze, 1 Mittelseite sowie 1 Konstruktionsboden bzw. hinter der Schiebetür 1 Konstruktionsboden.

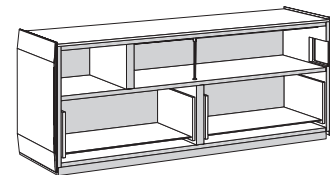
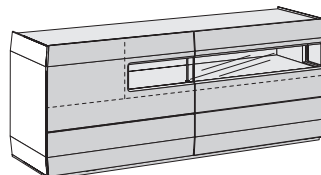

## Hängeelemente

Werden die Lowboards als Hängeelemente eingeplant, so darf die Zuladung je Element von maximal 15 kg pro Meter aus statischen Gründen nicht überschritten werden! Max. Belastung 15 kg pro Meter:

144,6 cm Breite: 20 kg  
179,8 cm Breite: 25 kg  
215,0 cm Breite: 30 kg  
232,6 cm Breite: 30 kg  
267,8 cm Breite: 35 kg

Die Hängeelemente dürfen nur an absolut festem Mauerwerk montiert werden. Gipskarton- sowie Leichtbauwände sind hierfür nicht geeignet.

Bitte berücksichtigen Sie 2,0 cm Montageluft nach oben, um Elemente einhängen zu können.

## Kennzeichnungen an den Typenlistenzeichnungen / Montagehinweise für Hängeelemente

### Kennzeichnungen an den Typenlistenzeichnungen / Montagehinweise für Hängeelemente

Der Großteil der Möbel hat zwei Wandbefestigungspunkte (= Anzahl an Trägerplatten), wenn diese als Hängeelemente eingeplant werden. Dieses wird nicht explizit in der Typenliste erwähnt. Bei einer abweichenden Anzahl an Wandbefestigungspunkten (= Trägerplatten) wird dieses an den Zeichnungen in der Typenliste mit Zahlen in schwarzen Feldern gekennzeichnet. Beachten Sie bitte hierzu unbedingt die Informationen und Hinweise im Kapitel „Wandbeschaffenheit“!

3  
4

## Auslieferungshinweise

### Auslieferungshinweise:

Der Großteil der Elemente wird standardmäßig **komplett verleimt** geliefert, der Korpus ist dementsprechend **nicht demontierbar**. Es gelten jedoch **Ausnahmen**:

Einige Korpusse werden komplett geliefert, können jedoch beim Endkunden **in Einzelteile demontiert werden**. Diese Typen sind in der Typenliste mit **1** gekennzeichnet.

Einige Korpusse werden aufgrund ihrer Abmessung **in Einzelteilen zerlegt** geliefert. Diese Typen sind in der Typenliste mit **2** gekennzeichnet.

Die Fronten mit der Ziffer **2** werden separat mitgeliefert und sind somit immer (de-)montierbar.

## Wandbefestigung

**Wichtige Hinweise:** Generell sind Sie als Händler/Fachmonteur für die fachgerechte Wandbefestigung der Möbel verantwortlich. Daher sollte diese Wandbefestigung auch nur durch entsprechend geschulte Fachmonteure durchgeführt werden. Für nahezu alle Elemente wird seitens hülsta Material zur Wandbefestigung mitgeliefert, von dem Sie aus Sicherheits- und Konstruktionsgründen Gebrauch machen sollten. Das von hülsta mitgelieferte Befestigungsmaterial (Dübel, Schrauben) ist ausschließlich für die Befestigung von Bauteilen an Beton der Festigkeitsklasse C12/15 geeignet. Für andere Baustoffe (siehe separate Baustofftabelle im Kapitel Wandbeschaffenheit) bieten wir Ihnen ein Montage-Mörtelset als Bestelltype an. Beachten Sie bitte, dass auch dieses Montage-Mörtelset nur für die in der Baustofftabelle aufgeführten Baustoffe geeignet ist. Bei abweichender Beschaffenheit (z.B. Gipskarton- oder Leichtbauwände) ist eine andere, der Belastung angemessene Befestigung bauseits vorzunehmen. Bitte beachten Sie, dass bei unsachgemäßer Befestigung der Möbel an der Wand ein Risiko des Herabfallens bzw. Umkippens besteht – besonders bei Verwendung von bauseitig beschafften, alternativen Befestigungsmaterialien. Aufgrund oben genannter Sachverhalte ist die Wandbeschaffenheit vor Vertragsabschluss daher unbedingt abzufragen.

# Vorschlagskombinationen

Dunkelgraues Raster  
in den Zeichnungen  
= Bauteile in Akzent-  
ausführung



Als Alternative zu einer individuellen Planung aus dem Gesamtprogramm besteht die Möglichkeit, unter gestalteten Vorschlagskombinationen auszuwählen. Diese erleichtern die Planung. Die Vorschlagskombinationen können um eventuelles Zubehör ergänzt werden. Dieses wird gegen Aufpreis berechnet.

<p>wie Abb. spiegeln.</p> <p><b>Preisgr.</b> I II</p>	<p><b>980001</b> <b>980101</b></p> <p>-</p>	<p><b>980002</b> <b>980102</b></p> <p>-</p>
<p>wie Abb. spiegeln.</p> <p><b>Preisgr.</b> I II</p>	<p><b>980003</b></p> <p>-</p>	<p><b>980004</b> <b>980104</b></p> <p>-</p>
<p>wie Abb. spiegeln.</p> <p><b>Preisgr.</b> I II</p>	<p><b>980005</b> <b>980105</b></p> <p>-</p>	<p><b>980006</b> <b>980106</b></p> <p>-</p>

Als Alternative zu einer individuellen Planung aus dem Gesamtprogramm besteht die Möglichkeit, unter gestalteten Vorschlagskombinationen auszuwählen. Diese erleichtern die Planung. Die Vorschlagskombinationen können um eventuelles Zubehör ergänzt werden. Dieses wird gegen Aufpreis berechnet.

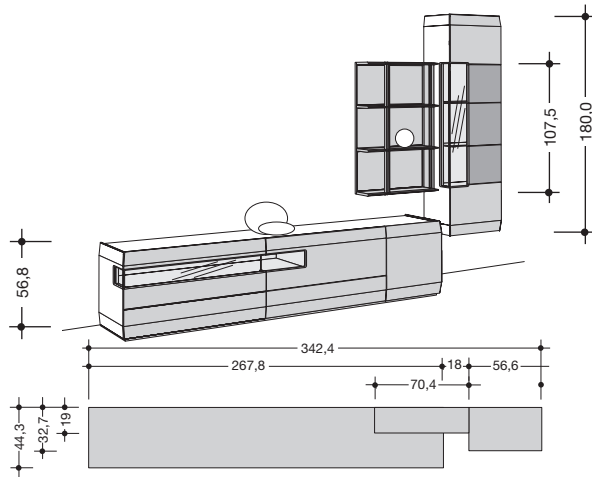

wie Abb.  
spiegelb.

**980007**  
**980107**

Preisgr.

-

# Lowboards

Dunkelgraues Raster  
in den Zeichnungen  
= Bauteile in Akzent-  
ausführung

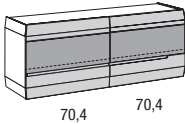
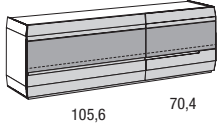
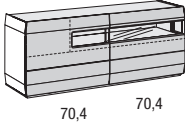
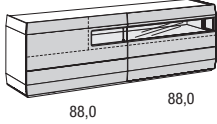

<p><b>Lowboards</b> 56,8 cm hoch (58,6 cm hoch inkl. 1,8 cm hohem Sockel), 44,3 cm tief</p> <p>Untere Schubladen mit Griff- aussparung</p>	 <p>70,4 70,4 144,6 cm breit</p>		 <p>105,6 70,4 179,8 cm breit</p>	
	<p>wie Abb. spiegelb.</p> <p>Preisgr. I II</p>	<p>4 Schubladen</p> <p><b>314111</b> <b>314112</b></p> <p>- -</p>		<p>4 Schubladen</p> <p><b>317111</b> <b>317112</b></p> <p>- -</p>
<p>Bei Einplanung als Hänge- elemente: Max. Belastung je Element: 40 kg</p>	 <p>70,4 70,4 144,6 cm breit</p>		 <p>88,0 88,0 179,8 cm breit</p>	
	<p>wie Abb. spiegelb.</p> <p>Preisgr. I II</p>	<p>2 Schubladen mit Glasausschnitt</p> <p><b>314211</b> <b>314212</b></p> <p>- -</p>		<p>2 Schubladen mit Glasausschnitt</p> <p><b>317211</b> <b>317212</b></p> <p>- -</p>
<p><b>Hängebeschlag</b> Werden Elemente als Hängeelemente einge- plant, so ist ein Hängebeschlag zu bestellen.</p>	<p><b>4144</b></p> <p>-</p>		<p><b>4179</b></p> <p>-</p>	

**Auslieferungshinweise:**  
Beachten Sie bitte hierzu die  
Informationen auf den Pro-  
grammeinführungsseiten.

1  
2

**Montagehinweise für Hängeelemente:**  
Beachten Sie bitte hierzu unbedingt die  
Informationen und Hinweise im Kapitel  
„Wandbeschaffenheit“!

3  
4

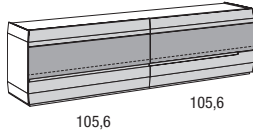

215,0 cm breit

4 Schubladen

**321111**  
**321112**

-  
-

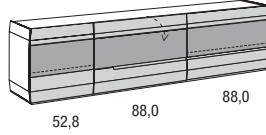

232,6 cm breit

1 Tür; 1 Klappe; 3 Schubladen

**323111**  
**323112**

-  
-

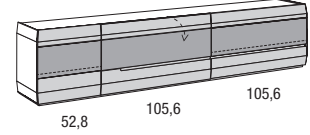

267,8 cm breit

1 Tür; 1 Klappe; 3 Schubladen

**326111**  
**326112**

-  
-

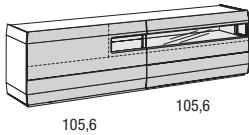

215,0 cm breit

2 Schubladen mit Glasausschnitt

**321211**  
**321212**

-  
-

**4215**

-

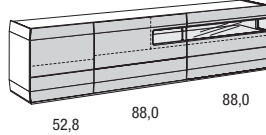

232,6 cm breit

1 Tür; 2 Schubladen mit Glasausschnitt

**323211**  
**323212**

-  
-

**4232**

-

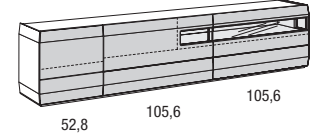

267,8 cm breit

1 Tür; 2 Schubladen mit Glasausschnitt

**326211**  
**326212**

-  
-

**4267**

-

## IR-Repeater-Set

### IR-Repeater-Set

Infrarot-Signal-Übertragungs-Set zur Ansteuerung von Media-Geräten hinter blickdichten Fronten. Mit einem Set können die Geräte in einem Fach angesteuert werden. Dabei gilt:

- Pro Fach muss ein Set eingesetzt werden. Es können bei großen Fächern auch zwei Sender installiert werden, um die Sendeleistung zu erhöhen. In diesem Fall ist lediglich ein zusätzlicher Sender zu bestellen.
- Der Sender ist in unmittelbarer Reichweite zum Empfangsauge des Mediengerätes anzubringen.
- Übertragbares IR Frequenzband 20 - 60 kHz
- Mit einem Empfänger lassen sich bis zu 3 Sender kombinieren.

Es besteht die Möglichkeit der Verwendung von 3 Sendern über einen Empfänger inkl. Masterbox. Dieses ermöglicht die gleichzeitige Ansteuerung von 3 unterschiedlichen Möbelfächern bzw. lässt es in kritischen Anwendungen zu, ein Möbelfach mit mehreren Sendern auszustatten, um die Sendeleistung in diesem Fach zu erhöhen bzw. 2 nebeneinander stehende Endgeräte ansteuern zu können.

Das IR-Repeater-Set besteht aus:

- 1 Empfangsauge (Ø 3,0 cm) inkl. Standwinkel
- 1 elektrischer Sender
- 1 Stecker EVG 12 V
- Kabelclipse

**Bitte beachten Sie die Angaben der Bedienungsanleitung!**

<b>IR-Repeater-Set</b> 1 Empfangsauge und 1 Sender inkl. Standwinkel
<b>2001</b> -
<b>zusätzlicher Sender</b>
<b>2003</b> -

## Kabeldurchlässe

Die Kabeldurchlässe K2 und K8 sind nicht möglich, wenn Glas-Rückwände in die Lowboards eingeplant werden!

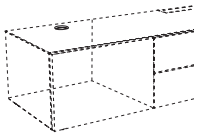
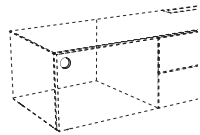
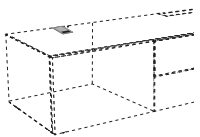
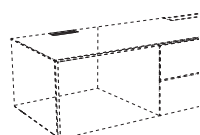
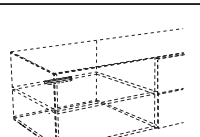
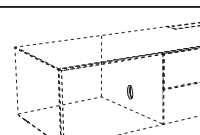
	<b>Kabeldurchlass K1</b> silberfarbig; Ø 8,0 cm Es besteht die Möglichkeit eines Kabeldurchlasses in dem Abschlussboden der Lowboards. Der Kabeldurchlass ist im hinteren Bereich des Abschlussbodens möglich. Position mittig vom Fach, Mitte der Bohrung von der Hinterkante des Elementes: 10,0 cm.	<b>K1</b> -
	<b>Kabeldurchlass K2</b> silberfarbig; Ø 8,0 cm Es besteht die Möglichkeit eines Kabeldurchlasses in der Rückwand der Lowboards. Position mittig vom Fach.	<b>K2</b> -
	<b>Kabeldurchlass K7</b> silberfarbig; 7,0 x 12,0 cm Es besteht die Möglichkeit eines Kabeldurchlasses in dem Abschlussboden der Lowboards. Position mittig vom Fach, bündig an der Hinterkante des Elementes.	<b>K7</b> -
	<b>Kabeldurchlass K8</b> silberfarbig; 12,8 x 3,2 cm Es besteht die Möglichkeit eines Kabeldurchlasses in dem Abschlussboden der Lowboards. Der Kabeldurchlass ist an der Hinterkante des Abschlussbodens möglich. Position mittig vom Fach.	<b>K8</b> -
	<b>Kabeldurchlass K9</b> 13,0 x 1,6 cm Es besteht die Möglichkeit eines Kabeldurchlasses in einem Einlegeboden. Der Kabeldurchlass ist an der Hinterkante des Einlegebodens möglich. Position mittig vom Fach.	<b>K9</b> -
	<b>Kabeldurchlass K20</b> silberfarbig; Ø 8,0 cm Es besteht die Möglichkeit eines Kabeldurchlasses in den Mittelseiten der Lowboards. Position: Mitte der Bohrung von der Hinterkante des Elementes: 10,0 cm.	<b>K20</b> -

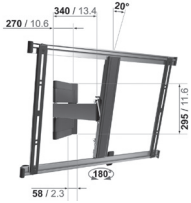
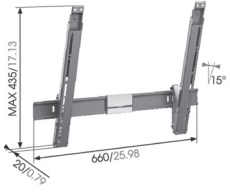

## Flachbildschirmhalter

<p><b>Flachbildschirmhalter WTL6</b> Der Flachbildschirmhalter kann 3-dimensional verstellbar werden. Er ist geeignet für Flachbildschirme mit einer Bildschirmdiagonale von 102-216 cm (40"-85"); max. Belastung: 45 kg. Geeignet für Curved TV's. Flachbildschirmhalter einsetzbar für VESA-Norm: min.: 200 x 200 mm max.: 600 x 400 mm</p> 	<p><b>Flachbildschirmhalter THIN 545, optimal einstellbar</b> Der Flachbildschirmhalter kann 3-dimensional verstellbar werden. Er ist geeignet für Flachbildschirme mit einer Bildschirmdiagonale von 102-165 cm (40"-65") und einer max. Tiefe von 4,5 cm; max. Belastung: 25 kg. Unter <a href="http://www.vogels.com">www.vogels.com</a> können Sie prüfen, ob Ihr Flachbildschirm an diesem Flachbildschirmhalter montiert werden kann. Geben Sie die Bezeichnung THIN 545 ein. Nach wenigen Schritten ist ersichtlich, ob Ihr Flachbildschirm mit dem Flachbildschirmhalter kompatibel ist. Nicht geeignet für Curved TV's. Flachbildschirmhalter einsetzbar für VESA-Norm: min.: 100 x 100 mm max.: 600 x 400 mm</p> 	<p><b>Flachbildschirmhalter THIN 515</b> Der Flachbildschirmhalter kann um max. 15° geneigt werden. Er ist geeignet für Flachbildschirme mit einer Bildschirmdiagonale von 102-165 cm (40"-65") und einer max. Tiefe von 5,0 cm; max. Belastung: 25 kg. Unter <a href="http://www.vogels.com">www.vogels.com</a> können Sie prüfen, ob Ihr Flachbildschirm an diesem Flachbildschirmhalter montiert werden kann. Geben Sie die Bezeichnung THIN 515 ein. Nach wenigen Schritten ist ersichtlich, ob Ihr Flachbildschirm mit dem Flachbildschirmhalter kompatibel ist. Nicht geeignet für Curved TV's. Flachbildschirmhalter einsetzbar für VESA-Norm: min.: 100 x 100 mm max.: 600 x 400 mm</p> 
zur freien Wandmontage	zur freien Wandmontage	zur freien Wandmontage
9704	9304	9504

# Sideboards

Dunkelgraues Raster  
in den Zeichnungen  
= Bauteile in Akzent-  
ausführung

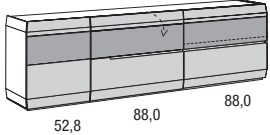
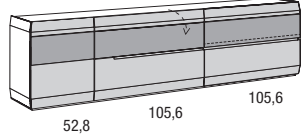
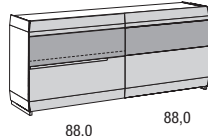
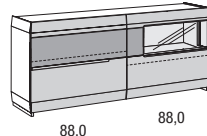
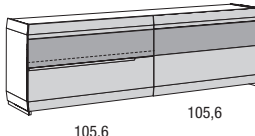
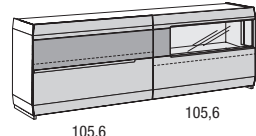
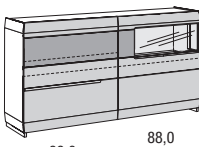
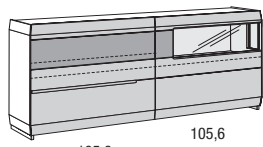

<p><b>Sideboards</b> 76,2 cm hoch (inkl. 1,8 cm hohem Sockel), 44,3 cm tief</p> <p>Untere Schubladen mit Griff- aussparung</p>	 <p>52,8    88,0    88,0</p> <p>232,6 cm breit</p>		 <p>52,8    105,6    105,6</p> <p>267,8 cm breit</p>	
<p>wie Abb. spiegelb.</p> <p>Preisgr. I II</p>	<p>1 Tür; 1 Klappe; 3 Schubladen</p> <p><b>423111</b> <b>423112</b></p> <p>- -</p>		<p>1 Tür; 1 Klappe; 3 Schubladen</p> <p><b>426111</b> <b>426112</b></p> <p>- -</p>	
<p><b>Sideboards mit Schiebetür</b> 77,9 cm hoch (inkl. 3,5 cm hohem Sockel), 44,3 cm tief</p> <p>Untere Schublade mit Griff- aussparung</p>	 <p>88,0    88,0</p> <p>179,8 cm breit</p>	 <p>88,0    88,0</p> <p>179,8 cm breit</p>	 <p>105,6    105,6</p> <p>215,0 cm breit</p>	 <p>105,6    105,6</p> <p>215,0 cm breit</p>
<p>wie Abb. spiegelb.</p> <p>Preisgr. I II</p>	<p>2 Schubladen; 1 Schiebetür</p> <p><b>417111</b> <b>417112</b></p> <p>- -</p>	<p>2 Schubladen; 1 Schiebetür mit Glasausschnitt</p> <p><b>417211</b> <b>417212</b></p> <p>- -</p>	<p>2 Schubladen; 1 Schiebetür</p> <p><b>421111</b> <b>421112</b></p> <p>- -</p>	<p>2 Schubladen; 1 Schiebetür mit Glasausschnitt</p> <p><b>421211</b> <b>421212</b></p> <p>- -</p>
<p><b>Sideboards mit Schiebetür</b> 95,5 cm hoch (inkl. 3,5 cm hohem Sockel), 44,3 cm tief</p> <p>Untere zwei Schubladen mit Griffaussparung</p>	 <p>88,0    88,0</p> <p>179,8 cm breit</p>		 <p>105,6    105,6</p> <p>215,0 cm breit</p>	
<p>wie Abb. spiegelb.</p> <p>Preisgr. I II</p>	<p>3 Schubladen; 1 Schiebetür mit Glasausschnitt</p> <p><b>517211</b> <b>517212</b></p> <p>- -</p>		<p>3 Schubladen; 1 Schiebetür mit Glasausschnitt</p> <p><b>521211</b> <b>521212</b></p> <p>- -</p>	

# Highboards

AUNIS

<b>Highboards</b> 146,6 cm hoch (inkl. 1,8 cm hohem Sockel), 44,3 cm tief				
	Abb.:			
wie Abb. spiegelb.  Preisgr. I II	1 Tür; 1 Tür mit Glasausschnitt	2 Türen mit Glasausschnitt	2 Türen; 1 Tür mit Glasausschnitt	links und rechts 1 Tür mit Glasausschnitt; 1 Tür
	<b>810211</b> <b>810212</b>  - -	<b>81031</b>  - -	<b>814211</b> <b>814212</b>  - -	<b>814311</b> <b>814312</b>  - -

# Vitrine

<b>Vitrine</b> 199,4 cm hoch (inkl. 1,8 cm hohem Sockel), 44,3 cm tief  Tür mit Griff in Strukturlack anthrazit				
	1 Tür mit Glasausschnitt			
Preisgr. I II	<b>115111 L</b> <b>115112 R</b>  - -			

# Hängeelemente





**Montagehinweise für Hängeelemente:**  
Beachten Sie bitte hierzu unbedingt die Informationen und Hinweise im Kapitel „Wandbeschaffenheit“!

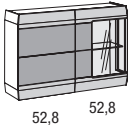
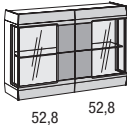
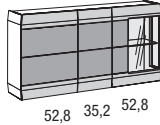
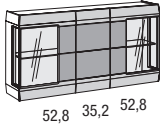

**3**  
**4**

Dunkelgraues Raster  
in den Zeichnungen  
= Bauteile in Akzent-  
ausführung

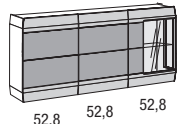
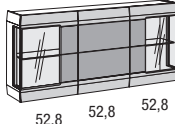

**Hängeelemente**  
74,4 cm hoch,  
32,3 cm tief

	 52,8 52,8	 52,8 52,8	 52,8 35,2 52,8	 52,8 35,2 52,8
Abb.:				
	109,4 cm breit	109,4 cm breit	144,6 cm breit	144,6 cm breit
wie Abb. spiegelb.	1 Tür; 1 Tür mit Glasausschnitt	2 Türen mit Glasausschnitt	2 Türen; 1 Tür mit Glasausschnitt	links und rechts 1 Tür mit Glasausschnitt; 1 Tür
Preisgr.	<b>310511</b> <b>310512</b>	<b>31061</b>	<b>314511</b> <b>314512</b>	<b>314611</b> <b>314612</b>
I	-	-	-	-
II	-	-	-	-

	 52,8 52,8 52,8	 52,8 52,8 52,8
Abb.:		
	162,2 cm breit	162,2 cm breit
wie Abb. spiegelb.	2 Türen; 1 Tür mit Glasausschnitt	links und rechts 1 Tür mit Glasausschnitt; 1 Tür
Preisgr.	<b>416511</b> <b>416512</b>	<b>416611</b> <b>416612</b>
I	-	-
II	-	-

Max. Belastung: 40 kg

**Hängeelemente**  
144,8 bzw. 180,0 cm hoch,  
32,3 cm tief

Tür mit Griff in Strukturlack anthrazit

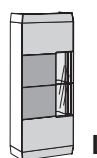
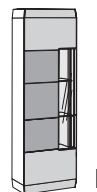
	144,8 cm hoch	180,0 cm hoch
	 52,8	 52,8
	56,6 cm breit	56,6 cm breit
wie Abb. spiegelb.	1 Tür mit Glasausschnitt	1 Tür mit Glasausschnitt
Preisgr.	<b>85511 L</b> <b>85512 R</b>	<b>105511 L</b> <b>105512 R</b>
I	-	-
II	-	-

Max. Belastung: 40 kg

## Rückwand hinter Glasausschnitt in Glasausführung

Die Rückwände hinter den Glasausschnitten von Low-, Side-, Highboards, Vitrine und Hängeelementen sind wahlweise in Glasausführung (satiertes Glas, anthrazit hinterlackiert) lieferbar.

Eine nachträgliche Montage ist möglich.

### für Lowboards

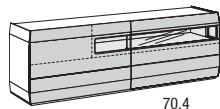

70,4

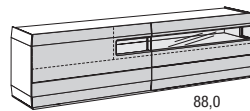

88,0

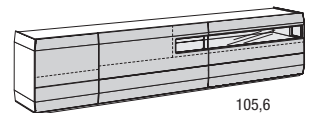

105,6

**119**

**129**

**139**

### für Sideboards

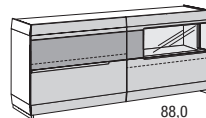

88,0

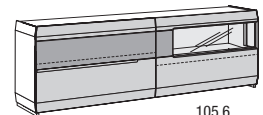

105,6

**219**

**229**

### für Highboards und Hängeelemente

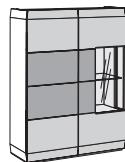

52,8

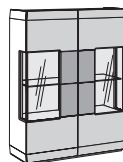

52,8 52,8

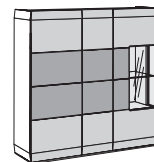

52,8

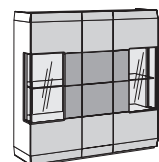

52,8 52,8

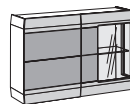

52,8

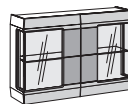

52,8 52,8

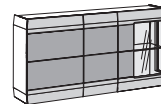

52,8

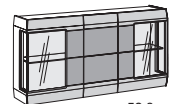

52,8 52,8

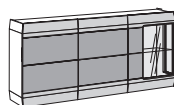

52,8

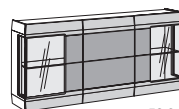

52,8 52,8



52,8

**419**

### für Vitrine Type 115111 L / 115112 R

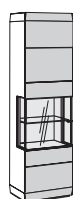

52,8

**429**

### für Hängeelement Type 105511 L / 105512 R



52,8

**619**

# Regale

**Montagehinweise für Hängeelemente:**  
Beachten Sie bitte hierzu unbedingt die Informationen und Hinweise im Kapitel „Wandbeschaffenheit“!

**3**  
**4**

Dunkelgraues Raster in den Zeichnungen = Bauteile in Akzentausführung



<p><b>Anbauregale</b> 72,3 bzw. 107,5 cm hoch, 19,0 cm tief</p> <p>Regale zum einseitigen Anbau an weitere (Hänge-) Elemente</p> <p>mit Böden in Holz Ausführung und Rückwand in Lack grau; an der Außenseite mit Metallstreben in Strukturlack anthrazit</p> <p>Wandmontage zwingend erforderlich</p> <p>Max. Belastung: 15 kg</p>	72,3 cm hoch		107,5 cm hoch	
	 70,4 cm breit	 105,6 cm breit	 70,4 cm breit	 105,6 cm breit
<p>wie Abb. spiegeln.</p> <p>Preisgr. I II</p>	<p>47011 47012</p> <p>- -</p>	<p>41011 41012</p> <p>- -</p>	<p>67011 67012</p> <p>- -</p>	<p>61011 61012</p> <p>- -</p>
<p><b>freihängende Regale</b> 72,3 bzw. 107,5 cm hoch, 19,0 cm tief</p> <p>Regale zur freien Wandmontage</p> <p>mit Böden in Holz Ausführung und Rückwand in Lack grau; an beiden Außenseiten mit Metallstreben in Strukturlack anthrazit</p> <p>Max. Belastung: 15 kg</p>	72,3 cm hoch		107,5 cm hoch	
	 105,6 cm breit	 140,8 cm breit	 140,8 cm breit	
<p>Preisgr. I II</p>	<p>4102</p> <p>- -</p>	<p>4142</p> <p>- -</p>	<p>6142</p> <p>- -</p>	

# Regalrückwand in Glasausführung

<p><b>Regalrückwand in Glasausführung</b></p> <p>Die Regalrückwände sind wahlweise in Glasausführung (satinieretes Glas, anthrazit hinterlackiert) lieferbar.</p> <p>Nachträgliche Montage ist nicht möglich.</p>	für 70,4 cm Breite		für 105,6 cm Breite	
	 für 70,4 cm Breite	 für 105,6 cm Breite	 für 70,4 cm Breite	 für 105,6 cm Breite
	<p>4719</p> <p>-</p>	<p>4119</p> <p>-</p>	<p>6719</p> <p>-</p>	<p>6119</p> <p>-</p>
	für 105,6 cm Breite		für 140,8 cm Breite	
	 für 105,6 cm Breite	 für 140,8 cm Breite	 für 140,8 cm Breite	
	<p>4729</p> <p>-</p>	<p>4129</p> <p>-</p>	<p>6129</p> <p>-</p>	

Zubehör für Schubladen

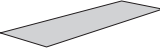
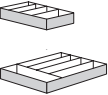
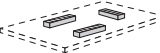
 <p><b>Tableau</b> mit grauem Stoff bespannt</p>	für 70,4 cm Breite	für 88,0 cm Breite	für 105,6 cm Breite
	<b>8620</b> -	<b>8621</b> -	<b>8622</b> -
 <p><b>Besteckbox</b> aus Metall, innen mit grauem Stoff bespannt; inkl. Einteilungen</p>	17,6 cm breit		35,2 cm breit
	<b>855</b> -		<b>856</b> -
 <p><b>Besteckreiter</b> mit grauem Stoff bespannt, zur Bestückung von Schubladen</p> <p>Satz 1: für 60 Besteckteile Satz 2: für 17 Vorlegeteile</p>	<b>Satz 1:</b> für übliches Essbesteck wie Löffel, Gabeln, Messer etc.		<b>Satz 2:</b> für Saucenkelle, Kuchengabeln, Tortenheber etc.
	<b>116</b> -		<b>117</b> -



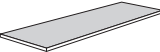







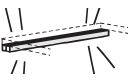

Einlegeböden

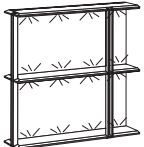
 <p><b>Einlegeboden</b> 1,9 cm stark</p>	für 32,7 cm Tiefe	für 35,2 cm Breite	für 52,8 cm Breite	für 88,0 cm Breite	für 105,6 cm Breite
		<b>133</b> -	<b>153</b> -	<del> </del>	<del> </del>
	für 44,3 cm Tiefe	<b>134</b> -	<b>154</b> -	<b>184</b> -	<b>1104</b> -

# Zubehör für Elemente

## Beleuchtung

LED-Beleuchtung inkl. Tretschalter. Für die Schaltung ist eine Funkfernbedienung möglich (gegen Mehrpreis).

 <p><b>LED-Einbaustrahler</b> Ø 7,1 cm; zur Montage in Elemente</p> <p>Nachträgliche Montage ist nicht möglich.</p> <p>Dieses Produkt enthält eine Lichtquelle der Energieeffizienzklasse F. 12 V.</p> 	2,9 W				
 <p><b>LED-Lichtblende</b> 1,9 cm stark; 3,0 cm tief; zur Montage unter Glasböden</p> <p>Nachträgliche Montage ist nicht möglich.</p> <p>Dieses Produkt enthält eine Lichtquelle der Energieeffizienzklasse F. 12 V.</p> 	für 52,8 cm Breite				
 <p><b>LED-Regalbeleuchtung</b></p> <p>Nachträgliche Montage ist nicht möglich.</p> <p>Dieses Produkt enthält eine Lichtquelle der Energieeffizienzklasse F. 12 V.</p> 	für 70,4 cm Höhe	für 70,4 cm Breite	für 105,6 cm Breite		
5,1 W		7,9 W	10,3 W		
 <p><b>LED-Lichtleiste</b> zur Montage ins Fach hinter dem Glasausschnitt der Schubladen bzw. Schiebetür</p> <p>Nachträgliche Montage ist nicht möglich.</p> <p>Dieses Produkt enthält eine Lichtquelle der Energieeffizienzklasse F. 12 V.</p> 	für 105,6 cm Höhe	für 70,4 cm Breite	für 105,6 cm Breite		
5,1 W		7,9 W	10,3 W		
 <p><b>LED-Lichtleiste</b> zur Montage ins Fach hinter dem Glasausschnitt der Schubladen bzw. Schiebetür</p> <p>Nachträgliche Montage ist nicht möglich.</p> <p>Dieses Produkt enthält eine Lichtquelle der Energieeffizienzklasse F. 12 V.</p> 	zur Mon- tage ins Fach hinter Schubladen	für 144,6 cm Breite	für 179,8 cm Breite	für 215,0 cm Breite	für 232,6 cm Breite
7,1 W		8,2 W	9,8 W	8,2 W	9,8 W
 <p><b>LED-Lichtleiste</b> zur Montage ins Fach hinter dem Glasausschnitt der Schubladen bzw. Schiebetür</p> <p>Nachträgliche Montage ist nicht möglich.</p> <p>Dieses Produkt enthält eine Lichtquelle der Energieeffizienzklasse F. 12 V.</p> 	zur Mon- tage ins Fach hinter Schiebetür	4106	4186	4136	4186
-		5,9 W	7,1 W	-	-

## Funkfernbedienung mit Farbtemperaturwechsel

Standardmäßig erfolgt die Schaltung der Beleuchtung durch einen außenliegenden Fußschalter. Die Farbtemperatur der LED-Leuchten bei Einsatz des Fußschalters ist kaltweiß. Als Alternative ist aber auch eine 4-Kanal Funkfernbedienung möglich, für die ein Aufpreis berechnet wird. Mit jedem der 4 Kanäle können mehrere Leuchten ein- und ausgeschaltet werden. Alle 4 Kanäle sind separat über Tastendruck dimmbar. Die Farbtemperatur aller 4 Kanäle ist von kaltweiß (ca. 6500 Kelvin = Grundeinstellung der LED-Leuchten) auf warmweiß (ca. 2700 Kelvin) stufenlos einstellbar. Wenn warmweiß gewünscht wird, muss eine Funkfernbedienung bestellt werden. Des Weiteren besteht die Möglichkeit, mit den Tasten „Alles an“ bzw. „Alles aus“ alle Kanäle gleichzeitig an- bzw. auszuschalten. Die Funkfernbedienung besteht aus einem Sender und einem Empfänger. Werden aufgrund der Möbelplanung mehrere Empfänger benötigt, werden diese und entsprechende Kabel werksseitig zugesteuert (ohne Mehrpreis). Bei Einsatz der Funkfernbedienung entfällt die Fußschaltung.



2119



**SPEISEN**

hülsta bietet mit einer umfangreichen Esszimmerstuhl- und Esstischkollektion, welche auf die Wohnprogramme abgestimmt ist, ein Wohnkonzept an, das den Bedürfnissen nach Komfort, Formschönheit und Attraktivität gerecht wird.

Die **Esstische** in einer umfassenden Größenvielfalt (mit und ohne Auszugsfunktion), in allen Holzoberflächen und in aktuellen Designs, sowie die **Esszimmerstühle**, welche sich individuell kombinieren lassen durch Armlehnenvarianten, Komfortmechanismen, hochwertige Bezugsstoffe (Leder, Stoffe) und Metalloberflächen, finden Sie in der Typenliste „**SPEISEN**“.



**Couchtische CT 220**

**Couchtische CT 220**

Die schrägen Fräsungen des CT 220 verursachen eine dynamisch wirkende Gesamtoptik. Die massiven Hölzer Natureiche und Nussbaum unterstreichen die Natürlichkeit und arbeiten die Eleganz heraus. Starke Akzente in Strukturlack anthrazit bieten dazu einen hervorragenden Kontrast.

Sie finden den Couchtisch CT 220 sowie weitere Couchtische in der Typenliste „**Couchtische**“.



**Couchtische**

**Couchtische**

hülsta bietet eine umfangreiche **Couchtischkollektion**, welche nicht nur perfekt auf die hülsta-Wohnprogramme abgestimmt ist sondern auch mit unterschiedlichen Produkten im Markt kombinierbar ist. Sie finden diese Couchtische in unterschiedlichen Designs, Abmessungen und Ausführungen in der Typenliste „**Couchtische**“.



# Schaltmöglichkeiten für Beleuchtung: Funkfernbedienung mit Farbtemperaturwechsel

## Funkfernbedienung mit Farbtemperaturwechsel

Standardmäßig erfolgt die Schaltung der Beleuchtung durch einen außenliegenden Fußschalter. Die Farbtemperatur der LED-Leuchten bei Einsatz des Fußschalters ist kaltweiß. Als Alternative ist aber auch eine 4-Kanal Funkfernbedienung möglich, für die ein Aufpreis berechnet wird. Mit jedem der 4 Kanäle können mehrere Leuchten ein- und ausgeschaltet werden. Alle 4 Kanäle sind separat über Tastendruck dimmbar. Die Farbtemperatur aller 4 Kanäle ist von kaltweiß (ca. 6500 Kelvin = Grundeinstellung der LED-Leuchten) auf warmweiß (ca. 2700 Kelvin) stufenlos einstellbar. Wenn warmweiß gewünscht wird, muss eine Funkfernbedienung bestellt werden. Des Weiteren besteht die Möglichkeit, mit den Tasten „Alles an“ bzw. „Alles aus“ alle Kanäle gleichzeitig an- bzw. auszuschalten. Die Funkfernbedienung besteht aus einem Sender und einem Empfänger. Werden aufgrund der Möbelplanung mehrere Empfänger benötigt, werden diese und entsprechende Kabel werksseitig zugesteuert (ohne Mehrpreis). Bei Einsatz der Funkfernbedienung entfällt die Fußschaltung.

### Bei der Funkfernbedienung sind die folgenden Punkte zu beachten:

- Der Empfänger ist hinter Rückwand oder unter Sockelböden (unterhalb von Sockelböden mindestens 20 mm Raum erforderlich) zu positionieren.
- Die Gesamtwattzahl aller eingeplanten Beleuchtungen je Empfänger darf 30 Watt nicht überschreiten.
- 4 Kanäle = 4 Beleuchtungsgruppen
- 1 Beleuchtungsgruppe = x Leuchtmittel
- Alle Leuchten innerhalb einer Beleuchtungsgruppe können auf die gleiche Helligkeit gedimmt werden.
- Die Änderung der Farbtemperatur erfolgt für alle Leuchten in allen Beleuchtungsgruppen.

Bitte beachten Sie unbedingt die Bedienungs- und Programmieranleitung!

### 4-Kanal Funkfernbedienung mit Farbtemperaturwechsel



### 4-Kanal Funkfernbedienung mit Farbtemperaturwechsel

Type	2119	-
------	------	---

## Anwendungsbeispiele (schematische Darstellungen)

### Beispiel 1

#### Beleuchtung innerhalb eines Möbels

Kanal 1 schaltet (und dimmt) alle Leuchtmittel in Beleuchtungsgruppe 1, d.h. den LED-Einbaustrahler in der linken Vitrine

Kanal 2 schaltet (und dimmt) alle Leuchtmittel in Beleuchtungsgruppe 2, d.h. die LED-Einbaustrahler im offenen Fach

Kanal 3 schaltet (und dimmt) alle Leuchtmittel in Beleuchtungsgruppe 3, d.h. den LED-Einbaustrahler in der rechten Vitrine

#### Hinweise:

Die Gesamtwattzahl aller eingeplanten Beleuchtungen je Empfänger darf 30 Watt nicht überschreiten. Die Änderung der Farbtemperatur erfolgt für alle Leuchten in allen Beleuchtungsgruppen.

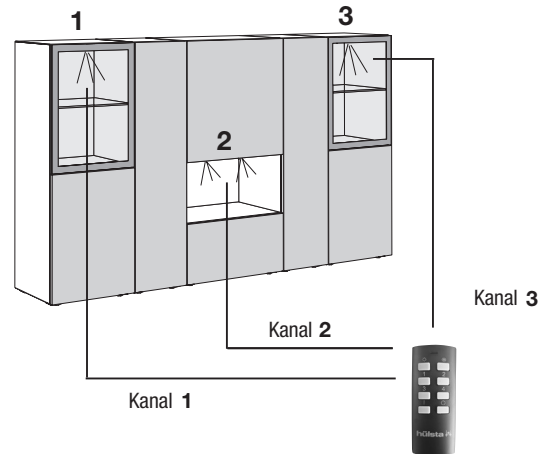

### Beispiel 2

#### Beleuchtung von bauseits getrennten Möbeln

Kanal 1 schaltet (und dimmt) alle Leuchtmittel in Beleuchtungsgruppe 1, d.h. den LED-Einbaustrahler und die LED-Lichtblenden in der linken Vitrine

Kanal 2 schaltet (und dimmt) alle Leuchtmittel in Beleuchtungsgruppe 2, d.h. die LED-Einbaustrahler und die LED-Lichtblenden in der mittleren Vitrine

Kanal 3 schaltet (und dimmt) alle Leuchtmittel in Beleuchtungsgruppe 3, d.h. den LED-Einbaustrahler und die LED-Lichtblenden in der rechten Vitrine

#### Hinweise:

Die Gesamtwattzahl aller eingeplanten Beleuchtungen je Empfänger darf 30 Watt nicht überschreiten. Die Änderung der Farbtemperatur erfolgt für alle Leuchten in allen Beleuchtungsgruppen.

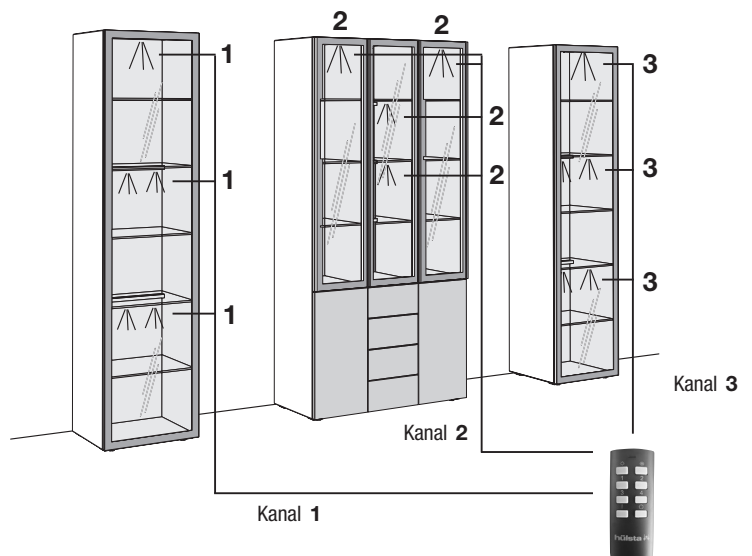

### Beispiel 3

#### Beleuchtung von bauseits getrennten Möbeln

Kanal 1 schaltet (und dimmt) alle Leuchtmittel in Beleuchtungsgruppe 1, d.h. die LED-Einbaustrahler in der linken, mittleren und rechten Vitrine

Kanal 2 schaltet (und dimmt) alle Leuchtmittel in Beleuchtungsgruppe 2, d.h. die oberen LED-Lichtblenden in der linken, mittleren und rechten Vitrine

Kanal 3 schaltet (und dimmt) alle Leuchtmittel in Beleuchtungsgruppe 3, d.h. die unteren LED-Lichtblenden in der linken, mittleren und rechten Vitrine

#### Hinweise:

Die Gesamtwattzahl aller eingeplanten Beleuchtungen je Empfänger darf 30 Watt nicht überschreiten. Die Änderung der Farbtemperatur erfolgt für alle Leuchten in allen Beleuchtungsgruppen.

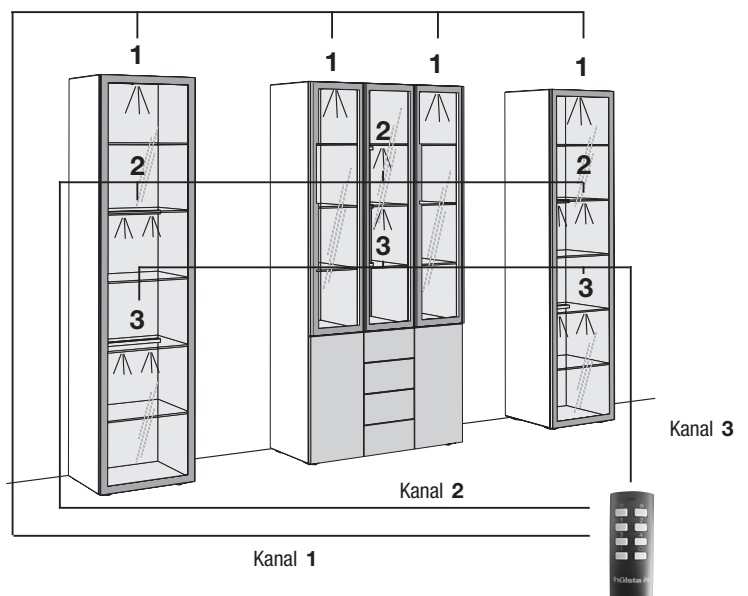

## AUNIS

Sonderanfertigungen sind auf Anfrage möglich.  
Bitte wenden Sie sich an Ihren Kundenberater.

## Sonderartikel

---

### Blenden

für seitliche und obere Verblendung eingebauter Schränke (Unter-  
konstruktion und Befestigungsmaterial sind bauseits zu beschaffen)

Grundbetrag pro Auftrag	<b>9901</b>	-
+ Preis pro m <sup>2</sup> - lackiert bzw. furniert	<b>990</b>	-

Furnierübereinstimmung mit Fronten kann nicht garantiert werden.

### Individuelle Sonderanfertigungen

Sollte Ihre gewünschte Sonderanfertigung so individuell sein, dass diese mit den vielen, von uns bereits angebotenen und kalkulierten Sonderanfertigungen nicht abbildbar ist, dann werden wir Ihnen den Preis über einen Faktor über die Type 33 nennen. Bitte geben Sie uns auf Ihrer Bestellung die zugehörige Anfrage-Nr. und den angegebenen Faktor der Type 33 mit an.

**33** -

### Sonderfarben; Blauer Engel / Emissionslabel der DGM

#### Sonderfarben

Alle hülsta-Lackfarben sind bei nahezu allen hülsta-Programmen möglich.  
Lieferfähigkeit und Preise auf Anfrage.

**Hinweis zum „Blauen Engel“ (RAL-UZ 38) und Emissionslabel der DGM (Klasse A)**  
Die Anforderungen des „Blauen Engel“ und des DGM-Emissionslabels können bei Lackfarben der Preisgruppen III und IV (siehe hierzu die verschiedenen Lackausführungen beim Programm NEO) je nach Farbmix (Flächen-Anteil dieser Farben in der Kommission) ggf. nicht erfüllt werden. Die gesetzlichen Bestimmungen werden aber auf jeden Fall eingehalten!

## Wandbeschaffenheit / Montageanleitung

**Wichtige Hinweise:**

Die Wandbeschaffenheit ist vor Vertragsabschluss unbedingt abzufragen und vor der Montage sorgfältig durch einen Fachmonteur zu überprüfen.







Die Montage darf ausschließlich durch einen Fachmonteur unter sorgfältiger Beachtung der Montageanleitung erfolgen.

Die von hülsta als Standardset beigelegten Kunststoffdübel sind ausschließlich für Beton  $\geq C12/15$  geeignet, wenn die Wandbeschaffenheiten und Druckfestigkeiten gemäß der untenstehenden Tabelle vorliegen. In jedem Fall ist eine Montage an Leichtbauwänden ausgeschlossen.

Darüber hinaus bieten wir für die untenstehenden Mauerwerksarten ein Befestigungsset mit Montagemörtel an (siehe Montage-Mörtelset unten). Auch hier ist die Montage durch einen Fachmonteur unter Berücksichtigung der Wandbeschaffenheit und der Montageanleitung durchzuführen. Die unten aufgeführten Druckfestigkeiten dürfen auf keinen Fall unterschritten werden.

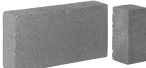
**Baustofftabelle**

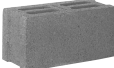
mit Beschreibung, welche Sets bei folgenden Mauerwerksarten angewendet werden müssen:

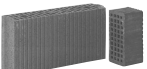
Standardset	Montage-Mörtelset ausschließlich für untenstehende Baustoffe geeignet!	
Beton C12/15 Druckfestigkeit $\geq 15 \text{ N/mm}^2$ 	 Mauerziegel Mz 12 Druckfestigkeit $\geq 12 \text{ N/mm}^2$	 Vollstein aus Leichtbeton V2 Druckfestigkeit $\geq 2 \text{ N/mm}^2$
	 Kalksandvollstein KS 12 Druckfestigkeit $\geq 12 \text{ N/mm}^2$	 Hohlblockstein aus Leichtbeton Hbl 2 Druckfestigkeit $\geq 2 \text{ N/mm}^2$
	 Kalksandlochstein KSL 12 Druckfestigkeit $\geq 12 \text{ N/mm}^2$	 Porenbeton PP2 Druckfestigkeit $\geq 2 \text{ N/mm}^2$
	 Hochlochziegel HLz 12 Druckfestigkeit $\geq 12 \text{ N/mm}^2$ Rohdichte $\geq 1,0 \text{ kg/dm}^3$	

In allen anderen Fällen ist zwingend eine andere, geeignete Befestigungsart durch einen Fachmonteur auszuwählen. Für die sachgerechte Auswahl anderer Befestigungsarten übernimmt hülsta keinerlei Haftung! Bitte beachten Sie, dass bei unsachgemäßer Befestigung der Möbel an der Wand ein Risiko des Herabfallens bzw. Umkippens besteht – besonders bei Verwendung von bauseitig beschafften alternativen Befestigungsmaterialien. Generell sind Sie als Händler/Fachmonteur für die fachgerechte Wandbefestigung verantwortlich.



## Befestigungssets

**Kenzeichnungen an den Typenlistenzeichnungen / Montagehinweise für Hängeelemente**

Der Großteil der Möbel hat zwei Wandbefestigungspunkte (= Anzahl an Trägerplatten), wenn diese als Hängeelemente eingeplant werden. Dieses wird nicht explizit in der Typenliste erwähnt. Bei einer abweichenden Anzahl an Wandbefestigungspunkten (= Trägerplatten) wird dieses an den Zeichnungen in der Typenliste mit Zahlen in schwarzen Feldern gekennzeichnet. Jede Trägerplatte benötigt vier Befestigungsschrauben.

- 3** = 3 Trägerplatten
- 4** = 4 Trägerplatten usw.

Ein **Montage-Mörtelset** ist ausreichend für bis zu max. 3 Trägerplatten oder 4 Hängewangen.

**Wichtiger Hinweis:** Je nach Wandbeschaffenheit (siehe oben abgebildete Mauerwerksarten) ist die Montage mittels des speziellen Montage-Mörtelsets und einer handelsüblichen Auspresspistole durchzuführen, welche Grundvoraussetzung für eine sichere und saubere Verarbeitung ist.

**Standardset**

Das Standardset besteht aus 4 Kunststoffdübeln und 4 Befestigungsschrauben und ist ausreichend für 1 Trägerplatte. Die Standardsets sind gemäß der Anzahl an Trägerplatten im Beschlagpaket enthalten.

**Montage-Mörtelset für bis zu max. 3 Trägerplatten bestehend aus:**

- 9x Injektions-Siebhülsen
- 9x Einschraubhülsen
- 1x Injektionskartusche
- 2x Statikmischer
- 1x Montageanleitung

Bitte verwenden Sie die Befestigungsschrauben aus dem Standardset (wird kostenlos mitgeliefert).

**Bestellbeispiel:**

- Anzahl an Trägerplatten aller bestehenden Typen addieren
- Summe durch „3“ teilen
- Ergebnis auf volle Zahl aufrunden
- = Anzahl der benötigten Montage-Mörtelsets

M2

-

## **hülsta AUNIS**

Stand: D 7.2023

Entwurf und Konzeption gesetzlich geschützt, Irrtum vorbehalten. Konstruktions-, Farb- und Materialänderungen im Rahmen des technischen Fortschritts vorbehalten.

hülsta-werke · Karl-Hüls-Straße 1 · D-48703 Stadtlohn  
Tel. +49 (0) 2563 / 86-0 · Fax +49 (0) 2563 / 86-1000  
[www.huelsta.com](http://www.huelsta.com)

**hülsta** 